

DDW-226

Przemysłowy modem SHDSL zwiększający zasięg sieci Ethernet z portem szeregowym

- Prędkość do 15.3 Mbit/s
- Możliwość wykorzystania starych przewodów
- Zasięg do 15 km
- Redundantne pierścienie na interfejsach SHDSL
- Pierścienie wielokrotne FRNT/RSTP
- SNMP, zaawansowane funkcje diagnostyczne
- Obsługa VLAN'ów, IGMP Snooping
- Kanały VPN, IGMP/v3
- Routing statyczny, firewall
- Możliwość pracy w ekstremalnych warunkach



Wolverine DDW-226 to przemysłowy modem ethernetowy wykorzystujący technologię G.SHDSL.bis mogący pracować w redundantnym ringu. Pozwala on na znaczne wydłużenie zasięgu przewodowych połączeń ethernetowych, dając jednocześnie możliwość tworzenia redundantnych pierścieni zarówno po stronie SHDSL jak i Ethernet.

Wolverine DDW-226 posiada zaimplementowany najszybszy obecnie na rynku protokół FRNT, zapewniający błyskawiczną rekonfigurację sieci w przypadku utraty połączenia lub awarii sprzętu. Modem DDW-226 dodatkowo wyposażony jest w interfejs szeregowy RS-232, który może pracować w trybie TCP Client, TCP Server lub przy wykorzystaniu protokołu UDP. Razem z modemem dostarczane jest oprogramowanie pozwalające na obsługę do 10 wirtualnych portów COM. Modemy DDW-226 zostały zaprojektowane do pracy w trudnych, przemysłowych warunkach. Wszystkie interfejsy są galwanicznie izolowane i zabezpieczone przeciwprzepięciowo. Od strony linii urządzenie jest dodatkowo wyposażone w moduł ochrony TBU (Transient Blocking Unit). Modem zamknięty jest w solidnej metalowej obudowie, może pracować przy temperaturze otoczenia od -40 do 70°C, przystosowany jest do montażu na szynie DIN. Może być zasilany z dwóch niezależnych źródeł napięcia 16-60VDC, co znacznie zwiększa niezawodność pracy.

System operacyjny WeOS został opracowany przez Westermo w celu zapewnienia jednolitych, nowoczesnych rozwiązań dla różnych platform sprzętowych. WeOS oferuje między innymi, unikalne dla tej klasy urządzeń, mechanizmy poprawy bezpieczeństwa sieci, takie jak wieloportowa strefa DMZ tworzona w oparciu o wewnętrzny firewall (port based), obsługa bramek Modbus czy bezpieczny zdalny dostęp wykorzystujący szyfrowane kanały VPN. Więcej informacji na temat systemu WeOS można znaleźć w jego karcie katalogowej.



Specyfikacja: DDW-226

Dimensional drawing

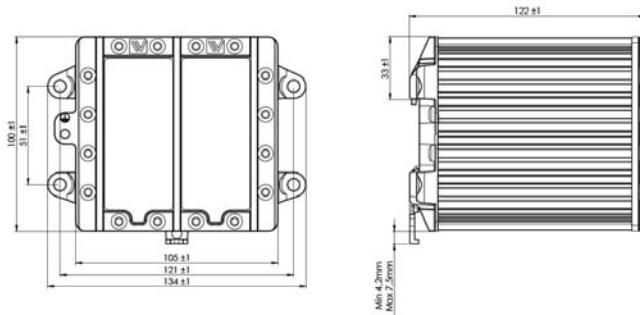

Dimension W x H x D 134 x 100 x 122 mm (5.25 x 3.93 x 4.80 in)
Weight 1.5 kg
Degree of protection IP 40

Speed and Distance

Speed bit/s	DDW-226 @ 0.5 mm ²	DDW-226 @ 0.4 mm ²
	Distance metre / miles	Distance metre / miles
192000	10000 / 6.21	6450 / 4.00
1024000	7650 / 4.75	4850 / 3.01
1280000	7050 / 4.38	4700 / 2.92
2304000	5950 / 3.69	4150 / 2.58
3328000	4900 / 3.04	3700 / 2.30
4544000	4250 / 2.64	3150 / 1.95
5696000	3650 / 2.26	2800 / 1.73
6200000	3000 / 1.86	2250 / 1.39
6712000	2500 / 1.55	1875 / 1.1
8760000	2000 / 1.24	1500 / 0.93
10296000	1500 / 0.93	1125 / 0.69
12344000	1000 / 0.62	750 / 0.46
15304000	700 / 0.43	525 / 0.32

Distance is tested without noise.

Power

Operating voltage	16 to 60 VDC
Rated current	330 mA @ 20 VDC 150 mA @ 48 VDC

Interfaces

Console	1 x 2.5 mm jack, use Westermo cable 1211-2027
USB	1 x USB 2.0 host interface
Digital I/O	1 x 4-position detachable screw terminal
Ethernet TX	4 x RJ-45, 10 Mbit/s or 100 Mbit/s
DSL	2 x 2-position detachable screw terminal, 32 kbit/s to 15.3 Mbit/s
RS-232	1 x RJ-45, 300 bit/s to 115.2 kbit/s

Temperature

Operating	-40 to +70 °C (-40 to +158 °F)
Storage & Transport	-40 to +85 °C (-40 to +185 °F)
Maximum surface temperature	135°C (275°F) (temperature class T4)

Agency approvals and standards compliance

EMC	EN 50121-4, Railway signalling and telecommunications apparatus.
	EN 61000-6-1, Immunity for residential, commercial and light-industrial environments..
	EN 61000-6-2, Immunity industrial environments.
	EN 61000-6-3, Emission residential, commercial and light-industrial environments.
	EN 61000-6-4, Emission industrial environments.
	FCC part 15 Class A and Class B.
Safety	EN 60950-1, IT equipment.
SHDSL	ITU-T G.991.2.